

› Bolting Systems™

spxboltingsystems.com



KITS DE SEPARADOR HIDRÁULICO



SEPARADOR DE 15 TONELADAS
ACCIONADO POR CUÑA

SPXFLOW

N.º de pedido: **FLS15**

Con zapatas dentadas - mostradas en la posición completamente abierta de la cuña.



N.º de pedido: **FLS15-ST**

Con zapatas escalonadas - mostradas en la posición cerrada de la cuña.

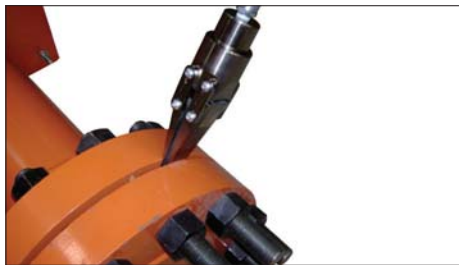

Características y ventajas

- Separador de 33.000 libras (15 toneladas métricas) con un diseño de cuña que ofrece soporte estructural a las zapatas en toda la gama de herramientas para maximizar la longevidad y el rendimiento de cada herramienta.
- Las mordazas son soportadas en su totalidad por la cuña asegurando una excelente durabilidad
- Ideal para bridas con estrecho espacio de acceso, ya que se requieren solo 5 mm (0,2 pulgadas) para entrar
- Diseño compacto y ligero, de apenas 287 mm (11,28 pulgadas) de longitud y un peso de 3,2 kg (7 libras)
- Adecuado para entornos offshore gracias a su resistencia superior a la corrosión
- Rápidos ajustes para diversas tareas gracias a las zapatas intercambiables (tanto escalonadas como dentadas)
- Incluye un semiacoplador hembra que se adapta a un semiacoplador macho estándar de 3/8" (N.º 9798)

► Separador de zapata dentada

FLS15

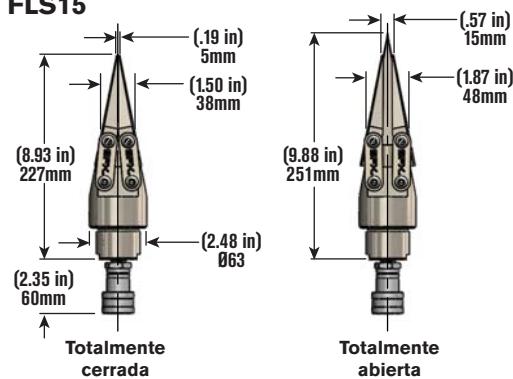

► Separador de zapata escalonada

FLS15-ST

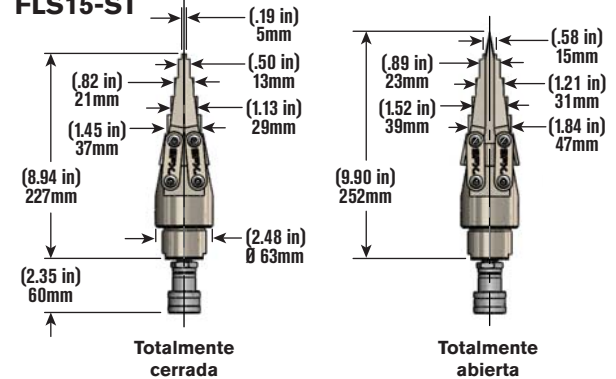

► Información para pedidos

| N.º de pedido | Tipo de zapata | Fuerza de separación máxima | Espacio mínimo de la boquilla | Máxima separación de la boquilla | Tipo de separador | Capacidad de aceite | Peso | Máxima presión operativa |
|---------------|----------------|-----------------------------|-------------------------------|----------------------------------|-------------------|---------------------|---------|--------------------------|
| | | Toneladas métricas (lb) | mm (pulg.) | mm (pulg.) | | cc (pulg.³) | kg (lb) | bar (psi) |
| FLS15 | Base dentada | 15 | 5 | 15 | hidráulicos | 16 | 3,2 | 700 |
| FLS15-ST | Escalonada | (33.000) | (019) | (0,57) | | (1) | (7) | (10.000) |

► **Kit separador de bridas para superficie**



Características y ventajas

- El maletín reforzado estándar moldeado por soplado sirve para organizar y proteger todo el kit de separación
- Espacio de almacenamiento extra para las zapatas escalonadas adicionales y hasta 3 bloques escalonados de fijación
- Kits CE diseñados para el mercado europeo con manómetro en unidades "bar"
- Kits no CE diseñados para el mercado americano con manómetro en unidades "psi"

| N.º de pedido | | Componentes del kit | | | | | | | |
|---------------|----|--|--|---|--------------------------------|-----------------------------|-----------|------------------------------------|--------------------------------|
| | | FLS15 Separador hidráulico, zapatas dentadas | FLS15-ST Separador hidráulico, zapatas escalonadas | SB15 Bloque de retención de aluminio | P19L Bomba manual ligera | Conjunto de distribuidor | Mangueras | 2008410 Mango para separador | 2008650 Maletín estándar |
| FLS15-FBK | CE | 2 | - | 2 | 1 | 1 | 3 | 2 | 1 |
| FLS15-MBK | CE | 1 | - | 3 | 1 | - | 1 | 1 | 1 |
| FLS15-FBK-ST | CE | - | 2 | 2 | 1 | 1 | 3 | 2 | 1 |
| FLS15-MBK-ST | CE | - | 1 | 3 | 1 | - | 1 | 1 | 1 |
| FLS15-FBP | | 2 | - | 2 | 1 | 1 | 3 | 2 | 1 |
| FLS15-MBP | | 1 | - | 3 | 1 | - | 1 | 1 | 1 |
| FLS15-FBP-ST | | - | 2 | 2 | 1 | 1 | 3 | 2 | 1 |
| FLS15-MBP-ST | | - | 1 | 3 | 1 | - | 1 | 1 | 1 |

► **Kit separador de bridas offshore**



Características y ventajas

- El maletín reforzado es más resistente y compacto, ideal para aplicaciones offshore
- Junta estanca con empaquetadura resistente a la intemperie y válvula de compensación de presión en el maletín
- Reducción del espacio del producto para facilitar el transporte en helicóptero
- Los manómetros en el conjunto de distribuidor muestran "bar" como unidad primaria y "psi" como secundaria

| N.º de pedido | | Componentes del kit | | | | | | | |
|---------------|----|--|--|---|--------------------------------|-----------------------------|-----------|--|--|
| | | FLS15 Separador hidráulico, zapatas dentadas | FLS15-ST Separador hidráulico, zapatas escalonadas | SB15 Bloque de retención de aluminio | P19L Bomba manual ligera | Conjunto de distribuidor | Mangueras | 2008577 Maletín refor- zado, grande | 3000832 Maletín refor- zado, pequeño |
| FLS15-FSK | CE | 2 | - | 2 | 1 | 2 | 3 | 1 | - |
| FLS15-FSK-ST | CE | - | 2 | 2 | 1 | 2 | 3 | 1 | - |
| FLS15-MSK | CE | 1 | - | 1 | - | - | - | - | 1 |
| FLS15-MSK-ST | CE | - | 1 | 1 | - | - | - | - | 1 |

› Bolting Systems™

CENTROS DE VENTAS, SERVICIOS Y ALQUILER

Houston, Texas EE. UU.

3030 E. Pasadena Frwy
Pasadena, TX 77503
EE. UU.
Tel.: +1 713 472 2500
Fax: +1 713 472 2501
houston@spxboltingsystems.com

Baton Rouge, Luisiana EE. UU.

12742 Ronaldson Road
Baton Rouge, LA 70807
EE. UU.
Teléfono: +1 225 774 0888
Fax: +713 472 2501
louisiana@spxboltingsystems.com

Rockford, Illinois EE. UU.

5885, 11th Street
Rockford, Illinois 61109
EE. UU.
Tel.: +1 815 874 5556
Fax: +1 800 288 7031
info@spxboltingsystems.com

CENTROS DE SOPORTE, FABRICACIÓN E INGENIERÍA

Sede mundial

5885, 11th Street
Rockford, IL 61109-3699 USA
Teléfono: +1 (815) 874 5556
Fax: +1 800 288 7031
info@spxboltingsystems.com

Sede europea

Albert Thijsstraat, 12
6471 WX Eygelshoven
Países Bajos
Tel.: +31 45 567 8877
Fax: +31 45 567 8878
europe@spxboltingsystems.com

Aberdeen, Reino Unido

Howemoss Drive
Kirkhill Industrial Estate
Dyce AB21 0GL
Teléfono: +44 1224 722 895
Fax: +44 1224 729 712
aberdeen@spxboltingsystems.com

Brasil (próximamente)

Teléfono: +55 11 983 392196
brazil@spxboltingsystems.com

Emiratos Árabes Unidos (próximamente)

uae@spxboltingsystems.com

Ashington, Reino Unido

Unit 4, Wansbeck Business Park
Rotary Parkway
Ashington
Northumberland NE63 8QW
europe@spxboltingsystems.com

Sede Asia-Pacífico

26 Soon Lee Road
Singapur 628086
Singapur
Tel.: +65 6265 3343
Fax: +65 6265 6646
singapore@spxboltingsystems.com

Shanghái, China

1568, Hua Shan Road
Treasury Building, 7th Floor
Shanghái 200052, China
Tel.: +86 21 2208 5660/5659/5667
Fax: +86 21 2208 5682
china@spxboltingsystems.com

Perth, Australia

46 Callaway Street
Wangara, 6065
Perth, Australia Occidental
Tel.: +61 8 9358 6699
Fax: +61 8 9358 6700
australia@spxboltingsystems.com

Visítenos en spxboltingsystems.com





Flange Pro

Our newest innovation is FLANGEPRO, a software solution offering the ultimate secure, safe and traceable flange management system. FLANGEPRO has been designed to improve safety, reduce risk and save money, protecting assets,...

[LEARN MORE](#)

Bolting Systems: Your Partner in High Quality Bolting Tools

-  **ISP Pumps**
Infinite Stage Pumps
[LEARN MORE](#)
-  **TWHC**
High Cycle Torque Wrenches
[LEARN MORE](#)
-  **PE39**
Compact Torque Wrench Pumps
[LEARN MORE](#)



Distribuido por:

SPXFLOW